

Heatschema VMX 2010 i 85U, Mx2U, MxGirls, MxJ Open.

### Heatordning i resp klass.

>30 anmälda;           Träning – Heat 1 – Heat 2

31-90 anmälda;        Träning – Kval – Lcq – A-final 1 – B-final – A-final 2.

**Träning**                                   20min inkl startträning.

**Kval**                                        10min+1v

**Last Chance Qualifying (Lcq)**       4v

**A-Final 1**                                 20min+2v

**B-final**                                  15min+2v

**A-Final 2**                                 20min+2v

Schema vid 31-60 anmälda;

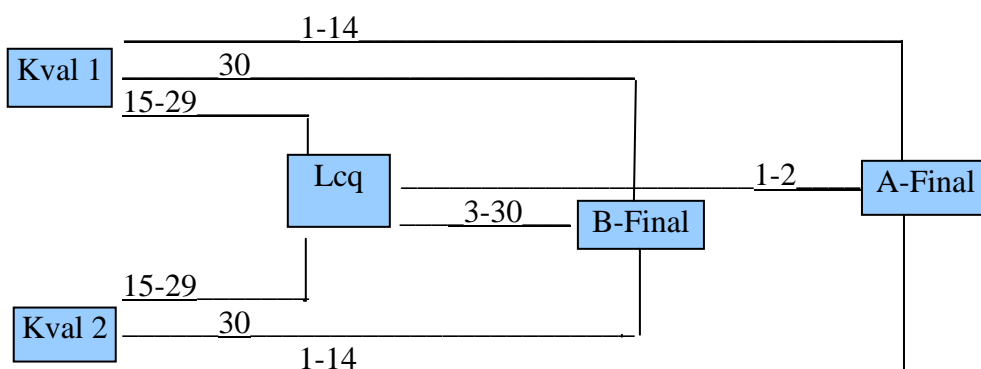

Schema vid 61-90 anmälda;

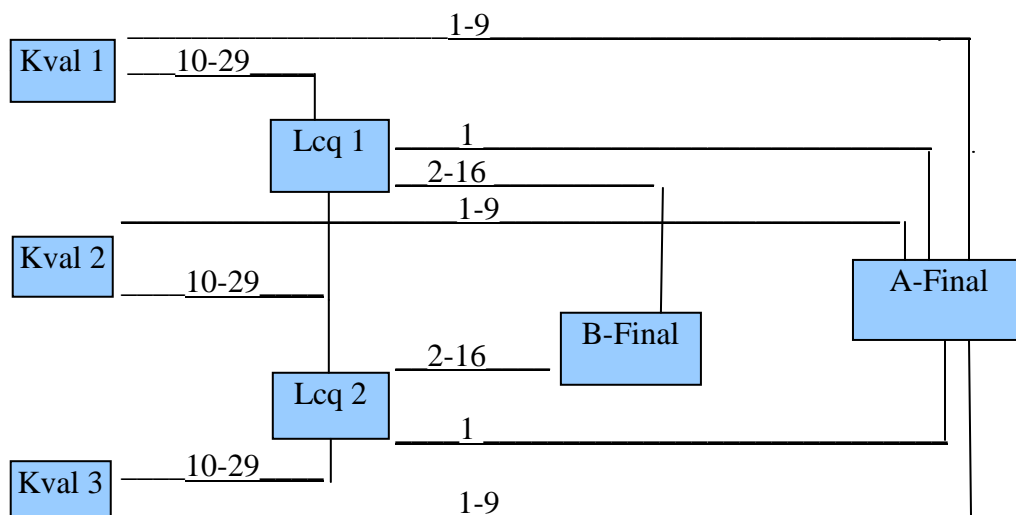

2a med snabbaste sluttid från Lcq 1&2 till A-Final.

17e förare med snabbaste sluttid från Lcq 1&2 till B-Final.

30e förare i resp kval är utslagen. (Sker vid 88-90 anmälda)

17-30 i resp Lcq är utslagna.